

04 BANDEJAS PARA DESAGÜE DE CONDENSADOS

Para recoger y conducir los condensados de las unidades acondicionadoras.

Conexión de descarga: inferior o lateral, según las necesidades de la instalación.

Disponibles en 3 tamaños.

Características:

- Bandeja chapa.
- Conexión salida Ø14.
- Pintura expoxi color crema.
- En cajas de cartón (2 uds./caja)

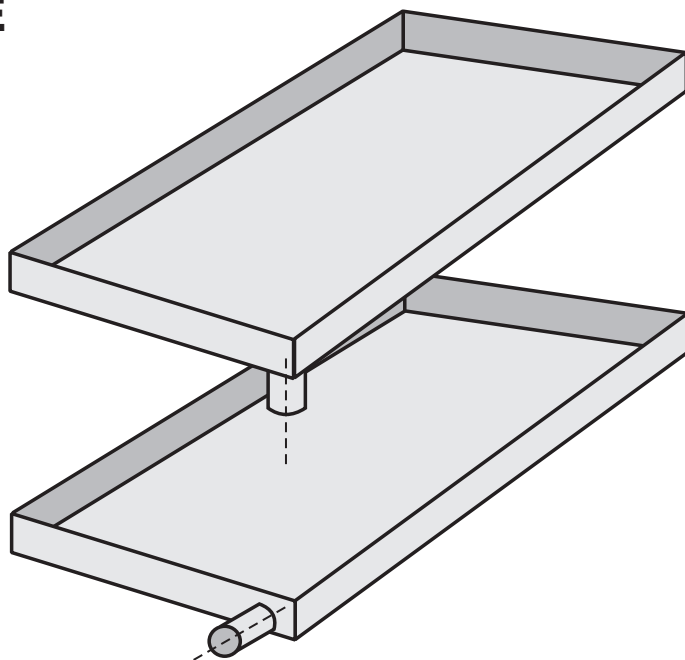

Código	Material	Conexión	Modelo	Dimensiones
AS 04 001	Chapa	Inferior	Pequeña	380 x 875
AS 04 002	Chapa	Inferior	Grande	450 x 925
AS 04 003	Chapa	Inferior	Super	475 x 1100
AS 04 021	Chapa	Lateral	Pequeña	380 x 875
AS 04 022	Chapa	Lateral	Grande	450 x 925
AS 04 023	Chapa	Lateral	Super	475 x 1100
AS 04 005	Acero inox.		Pequeña	380 x 875
AS 04 006	Acero inox.		Grande	450 x 925
AS 04 007	Acero inox.		Super	475 x 1100

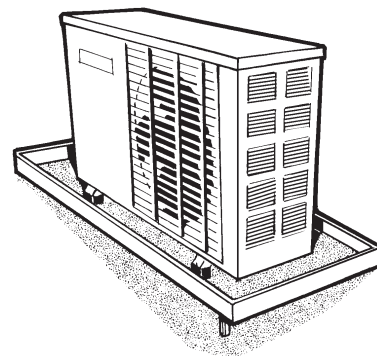

18 PASTILLA BIOCIDA ACONDICIONADORA PARA BANDEJAS DE CONDENSADOS



- Construida con material filtrante que controla la liberación de biocida.
- Controla la formación de moho, desarrollo de bacterias, olores a humedad, evita que se obturen los orificios de drenaje con el consiguiente derrame de los condensados, antilegionela.
- Uso medio: de 3 a 6 meses las 24 horas.
- Los dos tamaños disponibles se pueden utilizar individualmente o combinados según la potencia del equipo.
- Contiene neutralizadores del pH que protegen la bandeja contra la corrosión.



Código	Material	Rango utilización	Dimensiones (mm)
18 HF 091	FT/C	hasta 15.000 Kcal/h	60 x 45 x 12
18 HF 092	AT/C	hasta 45.000 Kcal/h	78 x 55 x 22