

**13 QUEMADORES A GASÓLEO DOMÉSTICOS**
**B-10 / STERLING ST-108**

(de 15.000 a 35.000 Kcal/h)

**Características técnicas:**

Modelo	B-10-E	ST-108
Código	CE 13 202	CE 13 201
Potencia Kw	22 - 41	18 - 39
Potencia Kcal/h	18.000-35.000	15.500-33.500
Consumo Kg/h	1,8 - 3,5	1,5 - 3,3
Motor V/Hz/W	230 / 50 / 90	
Caja de control	BENTONE - L&G LOA-24	
Fotocélula	L&G QRB1A	L&G QRB1B
Bomba	Suntec AS47C	
Precaentador	Opcional	-
Euroconector	De serie	
Boquilla gph	0,50 - 0,85 60°	
Presión bomba con precaentador Kg	10,5 - 12	-
Presión bomba sin precaentador Kg	12 - 14	
Regulación aire	Todo - Nada	
Cierre aire	Automático	-
Cubierta	De serie	-
Peso bruto Kg	11	
Normativa	EN267	

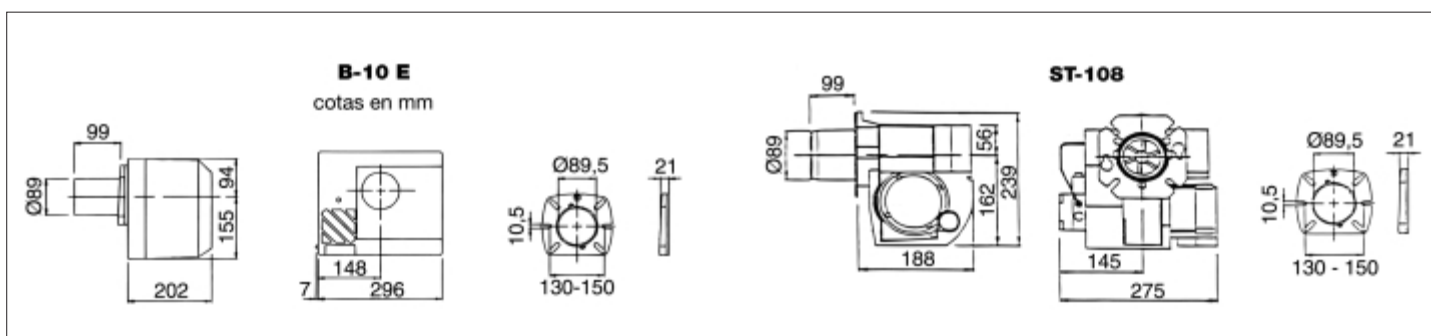
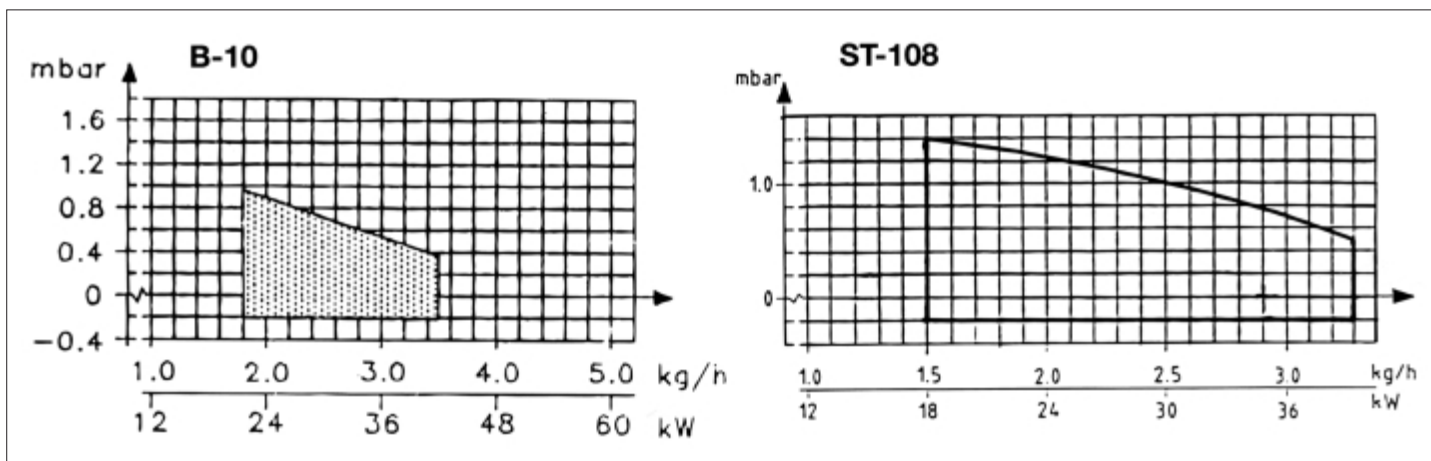