

# 13 QUEMADORES A GASÓLEO DOMÉSTICOS

## B-20 C / B-20 K (de 20.000 a 100.000 Kcal/h)

**Características técnicas:**

Modelo	B-20-C	B-20-K/B-20-K-2
Código	CE 13 203	CE 13 204 / CE 13 205
Potencia	Kw	24 - 52
Potencia	Kcal/h	20.000 - 45.000
Consumo	Kg/h	2 - 4,5
Motor	V/Hz/W	250 / 50 / 90
Caja de control	BENTONE - L&G LOA-24	
Fotocélula	L&G QRB1A	
Bomba	Suntec AS47C	
Pre calentador	Opcional	
Euroconector	De serie	
Boquilla	gph	0,75 - 1,00 60°
Presión bomba con pre calentador	Kg	10,5 - 12
Presión bomba sin pre calentador	Kg	11,5
Regulación aire	Automático	Automático/Servomotor
Cierre aire	De serie	
Cubierta	Todo - Nada	Todo - Nada / 2 Etapas
Peso bruto	Kg	12
Normativa	EN267	

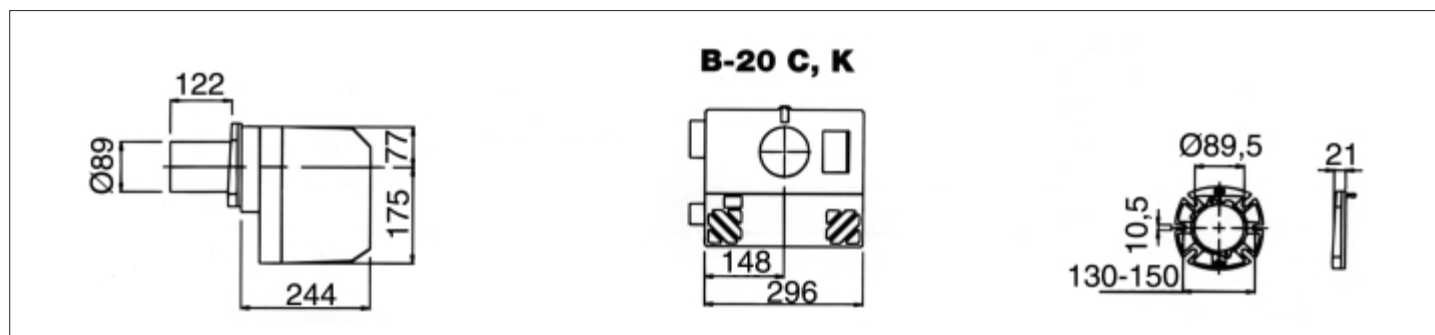
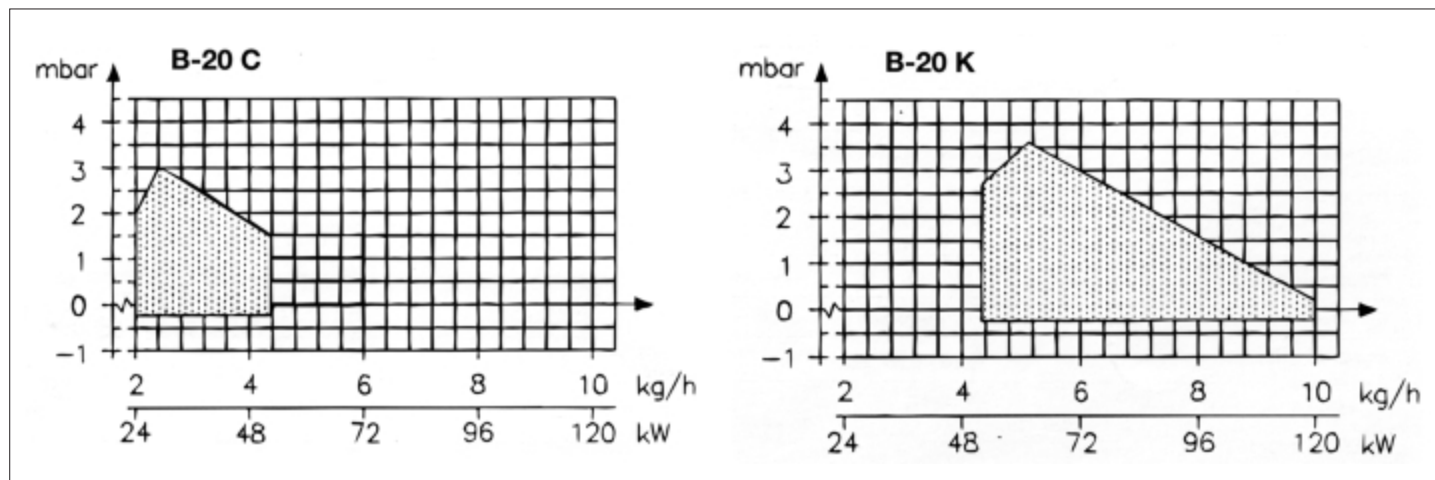