

## AMT REJILLAS PARA IMPULSIÓN DE SIMPLE DEFLEXIÓN

**MADEL®**

Las rejillas de la serie **AMT** están diseñadas para su aplicación en aire acondicionado, ventilación y calefacción.

Su montaje se realiza en paredes o falsos techos.

Las lamas orientables individualmente permiten graduar el alcance y la altura o amplitud de la vena de aire.

AMT  
BMT

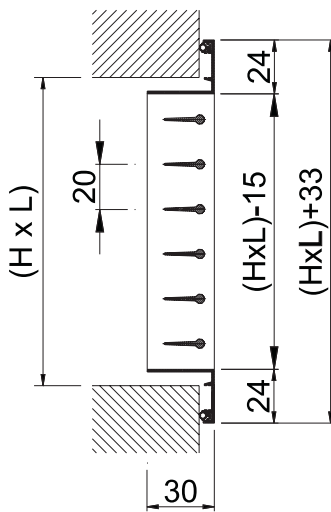

## CLASIFICACIÓN

**AMT** Rejillas con aletas orientables paralelas a la dimensión mayor.

**BMT** Rejillas con aletas orientables paralelas a la dimensión menor.

## MATERIAL

**AMT-AN** Rejillas de aluminio extruído.

**AMT-N** Rejillas de acero galvanizado.

Todas las rejillas van provistas de una junta en la parte posterior del marco para obtener un sellado estanco en todo el perímetro de contacto con paredes, techos, conductos, etc...

AMT+SP

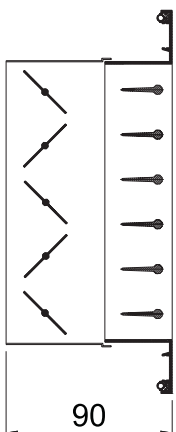

## ACCESORIOS ACOPLABLES

**SP** Compuerta de lamas opuestas para la regulación del caudal de aire.

Accionamiento mediante tornillo interior de fácil acceso.

Está totalmente construida en aluminio perfilado. La sujeción a la rejilla se realiza mediante clips en "S".

**SPM-A** Accionamiento con mando exterior.

AMT-FD

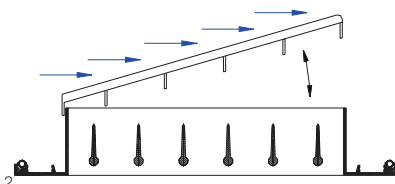

**FD** Captador de aire con regulador de inclinación. Está construido en acero galvanizado y esmaltado color negro.

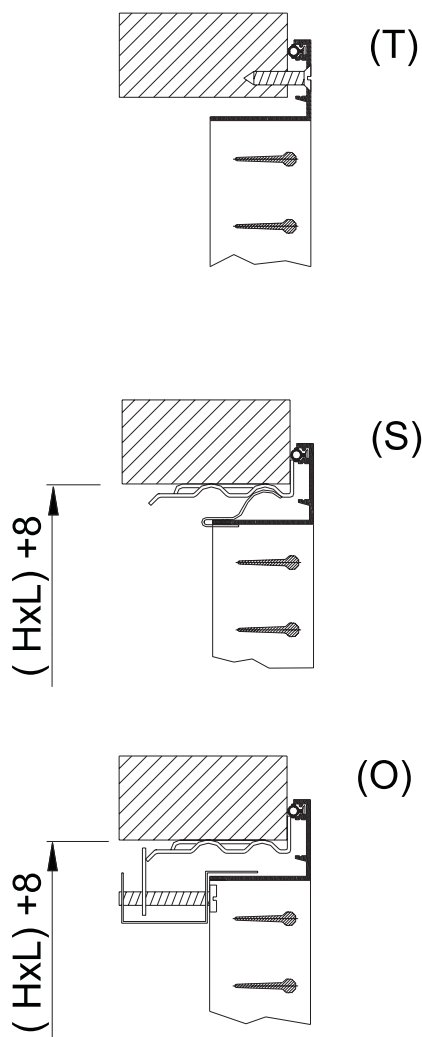

## SISTEMAS DE FIJACIÓN

(T) La fijación se realiza mediante tornillos.

(S) La fijación se realiza mediante clips (suministro standard).

Precisa de marco de montaje CM.

En el montaje con marco metálico, las dimensiones H y L se incrementan 8 mm.

(O) La fijación se realiza mediante tornillo oculto.

Precisa de marco de montaje CM.

En el montaje con marco metálico, las dimensiones H y L se incrementan 8 mm.

## ACABADOS

Rejillas de Aluminio:

AA Anodizado color plata mate.

M9016 Lacado color blanco similar al RAL 9016.

RAL... Lacado otros colores RAL.

Rejillas de Acero:

M9006 Lacado color gris metalizado similar al RAL 9006.

R9010 Lacado color blanco RAL 9010.

RAL... Lacado otros colores RAL.

## AMT SERIES

SECCIÓN LIBRE DE SALIDA DEL AIRE m2.

H \ L	100	150	200	250	300	350	400	450	500	550	600	700	800	900	1000
100	0,006	0,009	0,013	0,017	0,020	0,024	0,027	0,031	0,034	0,038	0,041	0,049	0,056	0,063	0,070
150	0,009	0,015	0,021	0,026	0,032	0,037	0,043	0,049	0,054	0,060	0,066	0,077	0,088	0,099	0,110
200	0,012	0,020	0,027	0,035	0,042	0,050	0,057	0,064	0,072	0,079	0,087	0,102	0,116	0,131	0,146
250	0,016	0,025	0,035	0,044	0,054	0,063	0,073	0,082	0,092	0,101	0,111	0,130	0,149	0,168	0,187
300	0,019	0,030	0,042	0,053	0,064	0,076	0,087	0,098	0,109	0,121	0,132	0,155	0,178	0,200	0,223
350	0,023	0,036	0,049	0,063	0,076	0,089	0,103	0,116	0,129	0,143	0,156	0,183	0,210	0,236	0,263
400	0,026	0,041	0,056	0,071	0,086	0,101	0,117	0,132	0,147	0,162	0,178	0,208	0,238	0,269	0,299
450	0,029	0,046	0,064	0,081	0,098	0,115	0,132	0,150	0,167	0,184	0,202	0,236	0,271	0,305	0,340

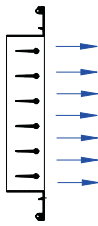

VELOCIDADES RECOMENDADAS.

Vmin m/s	Vmax m/s
2	3.5

Determinación del caudal de aire.  
Midiendo Vf en diferentes puntos de la rejilla hallamos Vfmed.

$$Q \text{ (l/s)} = V_{fmed} \text{ (m/s)} * A_{free} \text{ (m}^2) * 1000$$

$$Q \text{ (m}^3\text{/h)} = V_{fmed} \text{ (m/s)} * A_{free} \text{ (m}^2) * 3600$$

VALORES DE CORRECCIÓN PARA Lwa1.

Afree m2	0,01	0,02	0,05	0,1	0,2	0,4
Lwa1(kf)	-9	-6	-3	-	+4	+7

Valores del diagrama referidos a  
Afree = 0,1 m2.

$$Lwa = Lwa1 + Kf$$

FACTOR DE CORRECCIÓN PARA  
DIFERENTES POSICIONES DE LAS LAMAS.

Kp	0°	22°	45°
Kp	1	1,28	1,5

$$Dpt' = Dpt * Kp$$

VELOCIDAD LIBRE, PERDIDA DE CARGA Y POTENCIA SONORA.

