

CTM REJILLAS PARA IMPULSIÓN DE DOBLE DEFLEXIÓN

MADEL®

Las rejillas de la serie **CTM** están diseñadas para su aplicación en aire acondicionado, ventilación y calefacción.

Su montaje se realiza en paredes o falsos techos.

Las lamas orientables individualmente permiten graduar el alcance y la altura o amplitud de la vena de aire.

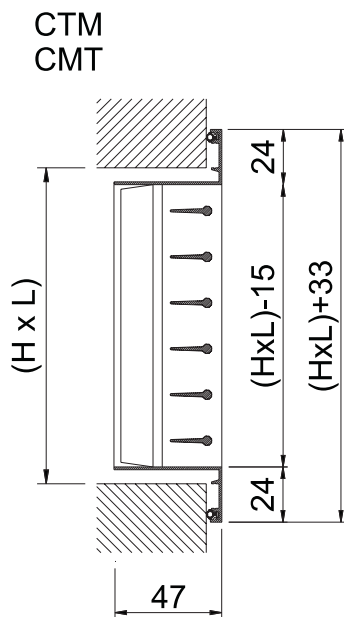

CLASIFICACIÓN

CTM Rejillas con aletas orientables paralelas a la dimensión mayor en primer plano y paralelas a la dimensión menor en segundo plano.

CMT Rejillas con aletas orientables paralelas a la dimensión menor en primer plano y paralelas a la dimensión mayor en segundo plano.

MATERIAL

CTM-AN Rejillas de aluminio extruído.

CTM-N Rejillas de acero galvanizado.

Todas las rejillas van provistas de una junta en la parte posterior del marco para obtener un sellado estanco en todo el perímetro de contacto con paredes, techos, conductos, etc...

CMT+SP

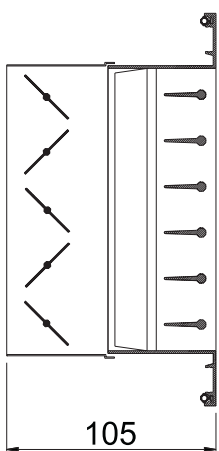

ACCESORIOS ACOPLABLES

SP Compuerta de lamas opuestas para la regulación del caudal de aire.

Accionamiento mediante tornillo interior de fácil acceso.

Está totalmente construida en aluminio perfilado. La sujeción a la rejilla se realiza mediante clips en "S".

SPM-C Accionamiento con mando exterior.

CMT-FD

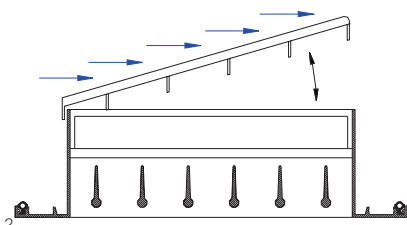

FD Captador de aire con regulador de inclinación.

Está construido en acero galvanizado y esmaltado color negro.

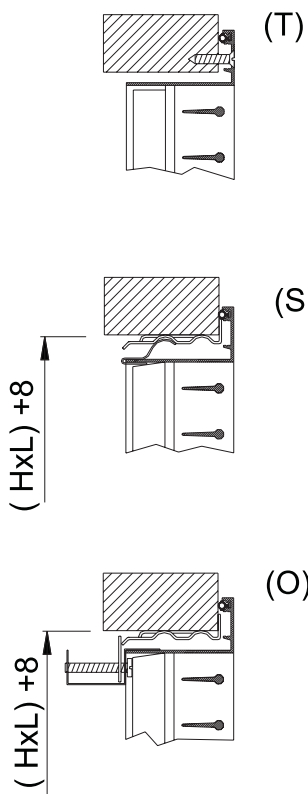

SISTEMAS DE FIJACIÓN

(T) La fijación se realiza mediante tornillos.

(S) La fijación se realiza mediante clips (suministro standard).

Precisa de marco de montaje **CM**.

En el montaje con marco metálico, las dimensiones H y L se incrementan 8 mm.

(O) La fijación se realiza mediante tornillo oculto.

Precisa de marco de montaje **CM**.

En el montaje con marco metálico, las dimensiones H y L se incrementan 8 mm.

ACABADOS

Rejillas de Aluminio:

AA Anodizado color plata mate.

M9016 Lacado color blanco similar al RAL 9016.

RAL... Lacado otros colores RAL.

Rejillas de Acero:

M9006 Lacado color gris metalizado similar al RAL 9006.

R9010 Lacado color blanco RAL 9010.

RAL... Lacado otros colores RAL.

CTM SERIES

SECCIÓN LIBRE DE SALIDA DEL AIRE m2.

H \ L	150	200	250	300	350	400	450	500	600	700	800	900	1000
100	0,008	0,012	0,015	0,018	0,022	0,025	0,028	0,031	0,037	0,044	0,051	0,057	0,063
150	0,013	0,019	0,024	0,029	0,034	0,037	0,044	0,049	0,060	0,070	0,080	0,090	0,101
200	0,018	0,026	0,033	0,040	0,047	0,054	0,061	0,068	0,082	0,096	0,110	0,124	0,138
250	0,024	0,033	0,042	0,051	0,059	0,056	0,077	0,086	0,104	0,122	0,140	0,159	0,175
300	0,029	0,040	0,050	0,062	0,072	0,083	0,094	0,105	0,126	0,148	0,169	0,191	0,213
350	0,034	0,047	0,059	0,072	0,085	0,098	0,110	0,123	0,148	0,174	0,199	0,225	0,250
400	0,039	0,054	0,058	0,083	0,098	0,112	0,127	0,142	0,171	0,200	0,229	0,258	0,287
450	0,044	0,061	0,077	0,094	0,110	0,127	0,143	0,160	0,193	0,226	0,259	0,292	0,325
500	0,049	0,068	0,086	0,105	0,123	0,142	0,160	0,178	0,215	0,252	0,289	0,325	0,362
600	0,059	0,082	0,104	0,126	0,149	0,171	0,193	0,215	0,259	0,304	0,348	0,393	0,438

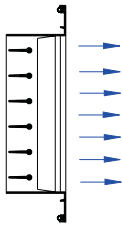

VELOCIDADES RECOMENDADAS.

Vmin m/s	Vmax m/s
2	3.5

Determinación del caudal de aire.
Midiendo Vf en diferentes puntos de la rejilla hallamos Vfmed.

$$Q \text{ (l/s)} = V_{fmed} \text{ (m/s)} * A_{free} \text{ (m}^2) * 1000$$

$$Q \text{ (m}^3\text{/h)} = V_{fmed} \text{ (m/s)} * A_{free} \text{ (m}^2) * 3600$$

VALORES DE CORRECCIÓN PARA Lwa1.

Afree m2	0,01	0,02	0,05	0,1	0,2	0,4
Lwa1(kf)	-9	-6	-3	-	+4	+7

Valores del diagrama referidos a
Afree = 0,1 m2.

$$Lwa = Lwa1 + Kf$$

FACTOR DE CORRECCIÓN PARA
DIFFERENTES POSICIONES DE LAS LAMAS.

	0°	22°	45°
Kp	1	1,28	1,5

$$Dpt' = Dpt * Kp$$

VELOCIDAD LIBRE, PERDIDA DE CARGA Y POTENCIA SONORA.

