



SQR COMPUERTAS DE REGULACIÓN ALETA 100

MADEL®

Las compuertas de la serie **SQR** han sido diseñadas para su utilización en la regulación del caudal y de la presión, en instalaciones de aire acondicionado, ventilación y calefacción.

Aletas opuestas de 100mm.

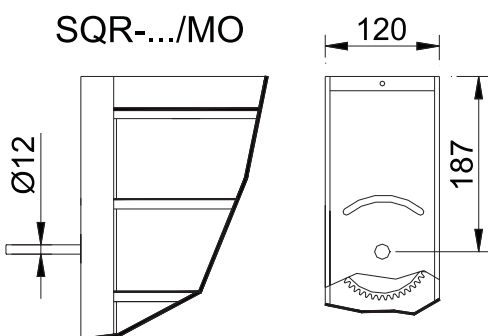
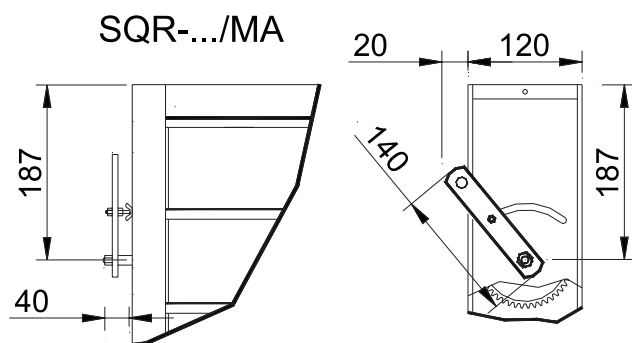
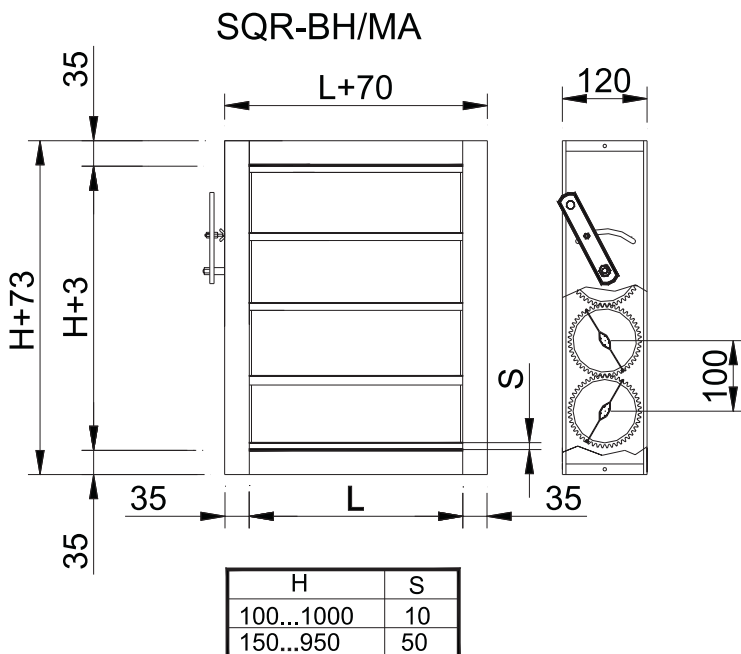
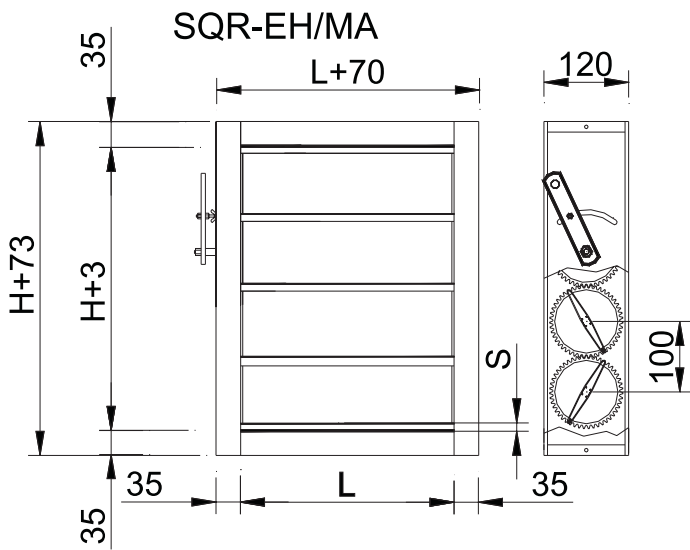

CLASIFICACIÓN

SQR-EH/... Compuerta de aleta doble estanca al paso de aire, con aletas paralelas a la cota L.

SQR-EV/... Compuerta de aleta doble estanca al paso de aire, con aletas paralelas a la cota H.

SQR-BH/... Compuerta de aleta simple con aletas paralelas a la cota L.

SQR-BV/... Compuerta de aleta simple con aletas paralelas a la cota H.

SQR- .../MA/ Mando manual.

SQR- .../MO/ Compuerta con eje para motorizar.

.../DN/

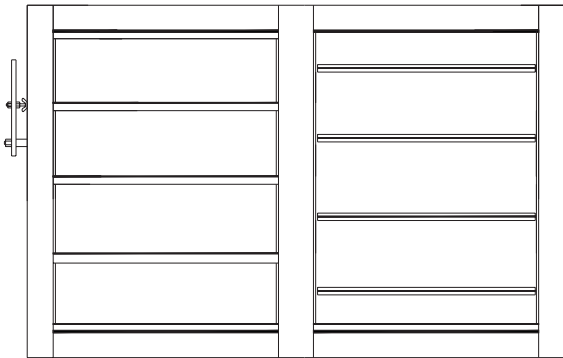

SQR- .../DN/ Compuerta con eje /MO/ y aletas 50% abiertas, 50% cerradas.

SQR- .../FC/ Conjunto de 2 compuertas, con eje /MO/, para montar a 90°.

.../FC/

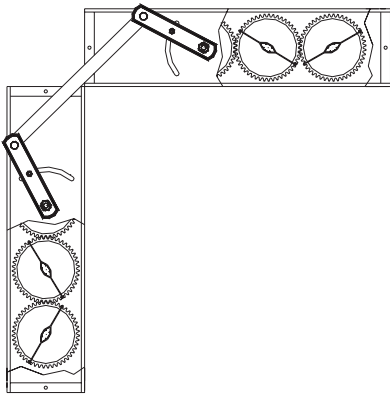

MATERIAL

Marco de aluminio extruído en forma de "U".

Lamas de forma aerodinámica de aluminio extruído con una junta de goma en los bordes.

Eje de acero galvanizado.

Placa de protección del sistema de transmisión en acero galvanizado.

Casquillos de acetal de alta resistencia.

Transmisión por engranajes de poliamida-6, situados en la parte exterior de la compuerta, para evitar suciedad en la transmisión.

ACCESORIOS ACOPLABLES

TN08-24 / ...-220 Servomotor a 24v o 220v para compuertas de área < 0,8 m².

TN1-24 / ...-220 Servomotor a 24v o 220v para compuertas de área < 1,5 m².

SISTEMAS DE FIJACIÓN

El marco de la compuerta **SQR** está diseñado para remachar o herrar en conductos u otras superficies planas.

ACABADOS

AL NATUR Aluminio natural.

SQR SERIES

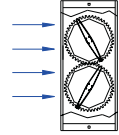

SECCION TRANSVERSAL BxH (m2) (A face)

H \ B	100	200	300	400	500	600	700	800	900	1000	1100	1200
100	0,01	0,02	0,03	0,04	0,05	0,06	0,07	0,08	0,09	0,1	0,11	0,12
150	0,01	0,03	0,04	0,06	0,07	0,09	0,1	0,12	0,13	0,15	0,16	0,18
200	0,02	0,04	0,06	0,08	0,1	0,12	0,14	0,16	0,18	0,2	0,22	0,24
250	0,02	0,05	0,07	0,1	0,12	0,15	0,17	0,2	0,22	0,25	0,27	0,3
300	0,03	0,06	0,09	0,12	0,15	0,18	0,21	0,24	0,27	0,3	0,33	0,36
350	0,03	0,07	0,1	0,14	0,17	0,21	0,24	0,28	0,31	0,35	0,38	0,42
400	0,04	0,08	0,12	0,16	0,2	0,24	0,28	0,32	0,36	0,4	0,44	0,48
450	0,04	0,09	0,13	0,18	0,22	0,27	0,31	0,36	0,4	0,45	0,49	0,54
500	0,05	0,1	0,15	0,2	0,25	0,3	0,35	0,4	0,45	0,5	0,55	0,6
550	0,05	0,11	0,16	0,22	0,27	0,33	0,38	0,44	0,49	0,55	0,6	0,66
600	0,06	0,12	0,18	0,24	0,3	0,36	0,42	0,48	0,54	0,6	0,66	0,72
650	0,06	0,13	0,19	0,26	0,32	0,39	0,45	0,52	0,58	0,65	0,71	0,78
700	0,07	0,14	0,21	0,28	0,35	0,42	0,49	0,56	0,63	0,7	0,77	0,84
750	0,07	0,15	0,22	0,3	0,37	0,45	0,52	0,6	0,67	0,75	0,82	0,9
800	0,08	0,16	0,24	0,32	0,4	0,48	0,56	0,64	0,72	0,8	0,88	0,96
850	0,08	0,17	0,25	0,34	0,42	0,51	0,59	0,68	0,76	0,85	0,93	1,02
900	0,09	0,18	0,27	0,36	0,45	0,54	0,63	0,72	0,81	0,9	0,99	1,08
950	0,09	0,19	0,28	0,38	0,47	0,57	0,66	0,76	0,85	0,95	1,04	1,14
1000	0,1	0,2	0,3	0,4	0,5	0,6	0,7	0,80	0,9	1	1,1	1,2

TIPO A.

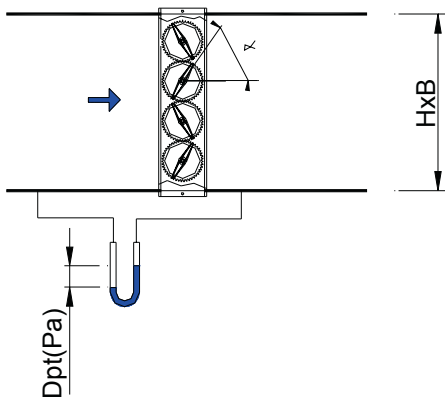

TIPO B.

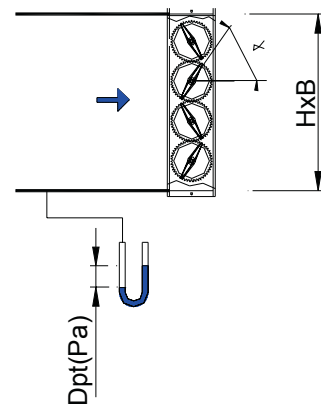

VALORES DE CORRECCION PARA DPt tipo B: Kp

α°	0°	10°	20°	30°	40°	50°	60°
Kp	2,7	1,33	1,15	1,25	1,16	1,16	1,2

$$DPt (\text{tipo B}) = Kp \times DPt (\text{tipo A})$$

SQR-EH SERIES

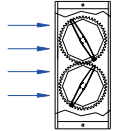

VELOCIDAD EN LA CARA, PERDIDA DE CARGA Y POTENCIA SONORA: TIPO A

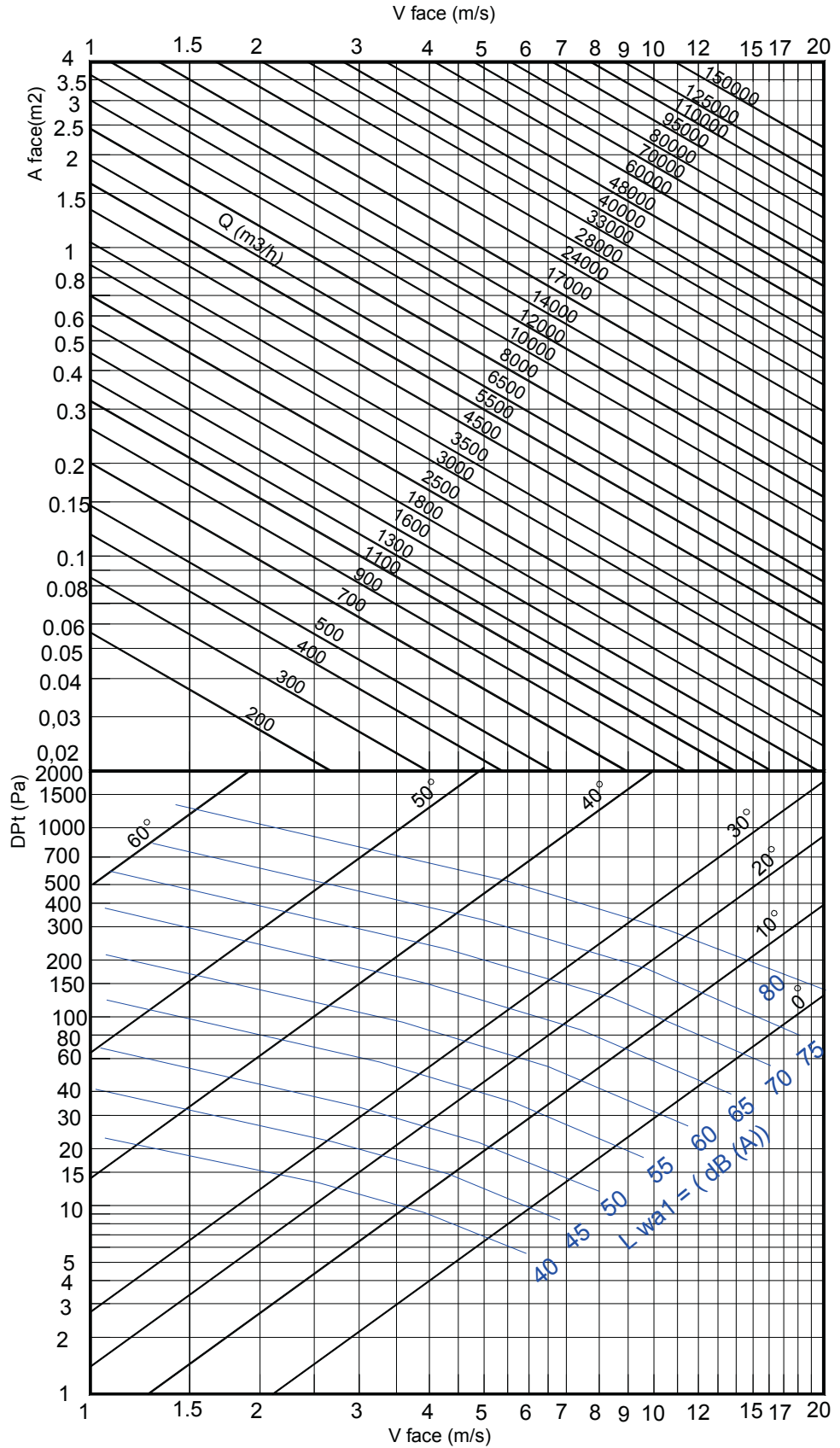
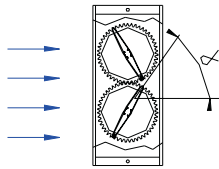

SQR SERIES

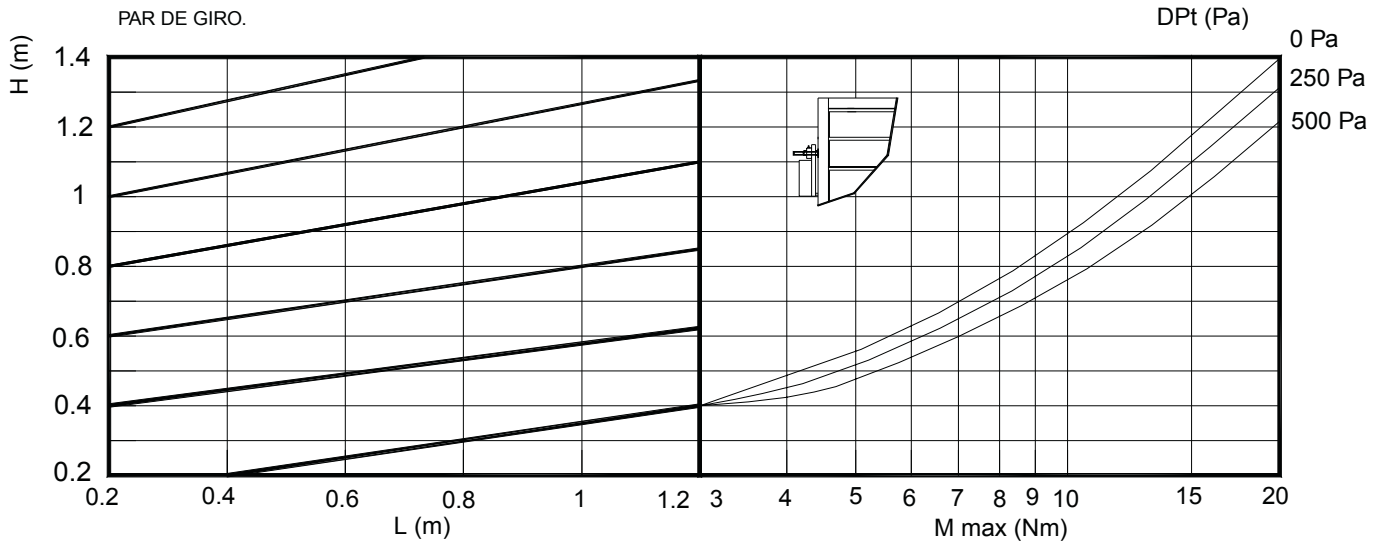

SQR-EH

FUGAS.

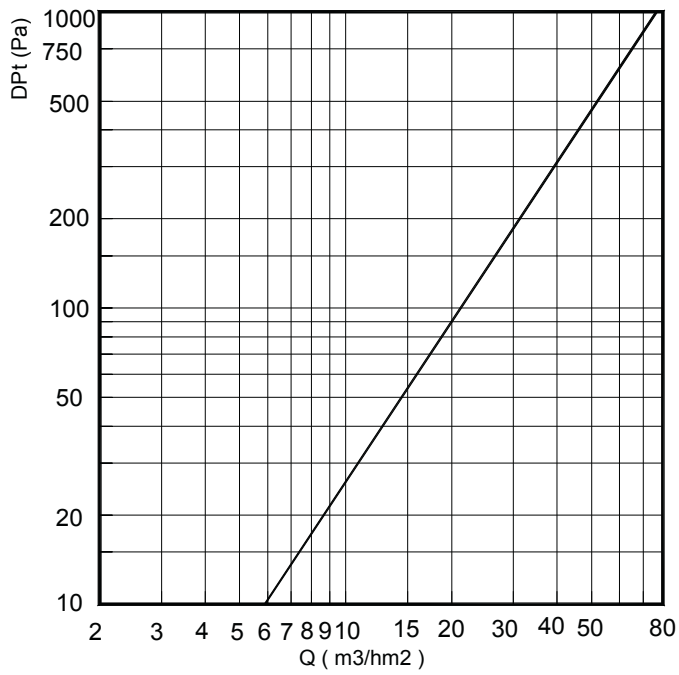

SQR-BH SERIES

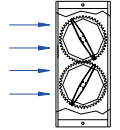

VELOCIDAD EN LA CARA, PERDIDA DE CARGA Y POTENCIA SONORA: TIPO A

