

13 VÁLVULA DE ZONA DE 2 VÍAS MOTORIZADA Modelo SF



- ✓ **Con retorno por muelles**
- ✓ **Para circuitos hidráulicos**

La válvula de zona de 2 vías SF es accionada por un motor eléctrico y puede adoptar dos posiciones según el motor esté o no activado. Se pueden instalar dos contactos auxiliares bajo pedido, que son activados cuando la válvula cambia de posición. Está equipada con una leva manual externa para situar el obturador esférico en la posición central.



DIMENSIONES

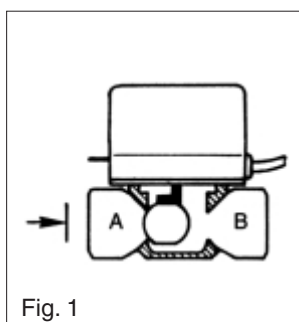

Fig. 1

Sin alimentación eléctrica

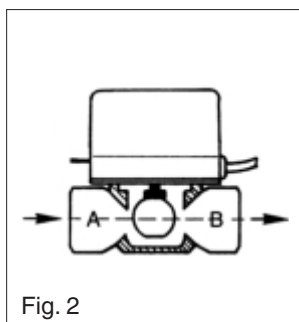

Fig. 2

Con alimentación eléctrica

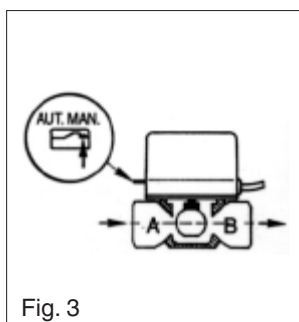

Fig. 3

 Leva manual accionada
sin alimentación eléctrica

FUNCIONAMIENTO

Sin alimentación eléctrica la válvula se posiciona como muestra la fig. 1, la vía A cerrada, la vía B abierta. La válvula cierra la vía A gracias a la fuerza elástica ejercitada por el muelle de retorno.

Cuando la alimentación eléctrica es accionada, el servomotor vence la fuerza del muelle y mueve la esfera de la vía A a la vía B en aprox. 10 segundos y se mantiene en esa posición hasta que se desconecta la alimentación eléctrica. Cuando esto ocurre, el muelle de retorno mueve la esfera desde la vía B hasta la vía A en aprox. 4 seg.

USO DE LA LEVA MANUAL

La leva manual está situada al lado del servomotor. Se utiliza para situar la esfera en una posición intermedia. Esta posición es útil en operaciones de llenado o vaciado del sistema.

Cuando la válvula es activada con alimentación eléctrica, la leva retorna automáticamente de la posición normal a automática.

CARACTERÍSTICAS

- Alimentación: 230 Vac (disponible 24, 110, 240; 50 Hz).
- Potencia absorbida: 5-6 W.
- Grado de protección: IP20 IEC estándares, estándares europeos ref. CEI EN 60529
- Capacidad contactos aux.: 3 A, 250 Vac.
- Máxima presión diferencial, ver tabla de características hidráulicas.
- Presión nominal PN: 10 Kg/cm²
- Temperatura fluido: +5 ÷ 110°C.
- Máx. temperatura ambiente: 60°C.
- Tiempo apertura nominal: 10 seg.
- Tiempo de cierre nominal: 4 seg.
- Longitud cable: 550 mm.

MATERIALES

- Cuerpo de la válvula: latón.
- Cubierta de la válvula: latón.
- Perno portaesfera: latón.
- obturador a esfera: EPDM.
- Muelle de retorno: acero inox.
- Tapa servomotor: ABS.
- Junta O-ring dinámica: vitón.

IDENTIFICACIÓN DE LA VÁLVULA

Código	Modelo	Medida rosca/Tipo		Contactos aux.
CO 13 001	SF 15/2	G 1/2"	Hembra	—
CO 13 002	SF 20/2	G 3/4"	Hembra	—
CO 13 003	SF 25/2	G1"	Hembra	—
CO 13 011	SF 15/2 - M1	G 1/2"	Hembra	1 unipolar
CO 13 012	SF 20/2 - M1	G 3/4"	Hembra	1 unipolar
CO 13 013	SF 25/2 - M1	G 1"	Hembra	1 unipolar

CARACTERÍSTICAS HIDRÁULICAS

Tipo	Presión diferencial máxima	Caudal	
SF 15-2, SF 15-2EB, SF 16-2EB	0,92 Kg/cm ² (90,2 KPa)	6 m ³ /h	❶
SF 20-2, SF 20-2EB	0,92 Kg/cm ² (90,2 KPa)	7 m ³ /h	❷
SF 25-2, SF 25-2B	0,92 Kg/cm ² (90,2 KPa)	9 m ³ /h	❸

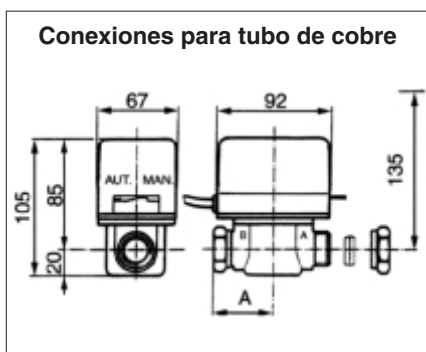
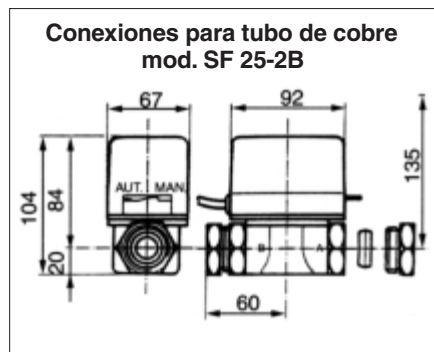
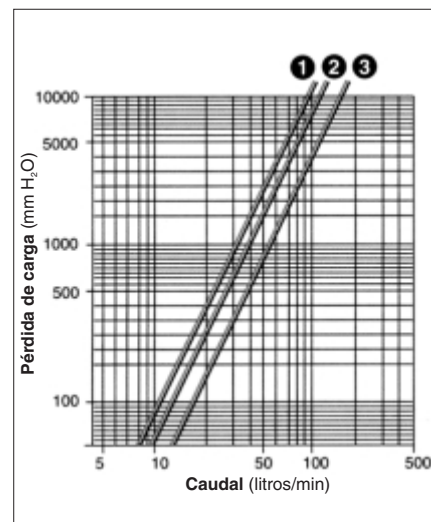

Tipo	A
SF 15 2-EB	53
SF 16 2-EB	53
SF 20 2-EB	53

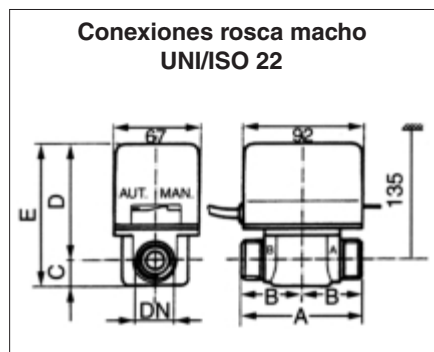

Tipo	DN	A	B	C	D	E
SF 15-2E	G 1/2"	92	46	20	84	100
SF 20-2E	G 3/4"	92	46	46	84	130

Tipo	DN	A	B	C	D	E
SF 15-2	G 1/2"	92	46	20	85	105
SF 20-2	G 3/4"	92	46	20	85	105
SF 25-2	G 1"	92	46	20	84	104

EJEMPLOS DE APLICACIÓN

❶ COMO VÁLVULA DE ZONA DE 2 VÍAS

El diagrama ilustra un sistema típico de instalación para válvulas de zona. En este caso es necesario utilizar la válvula SF con un contacto auxiliar para fin de carrera, con el fin de detener la bomba cuando todas las válvulas están cerradas.

Z = zona de trabajo de la válvula

C = caldera

P = bomba de circulación

SF = válvula de zona

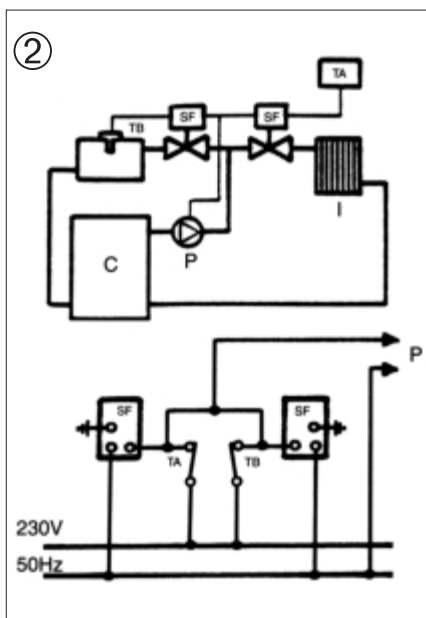
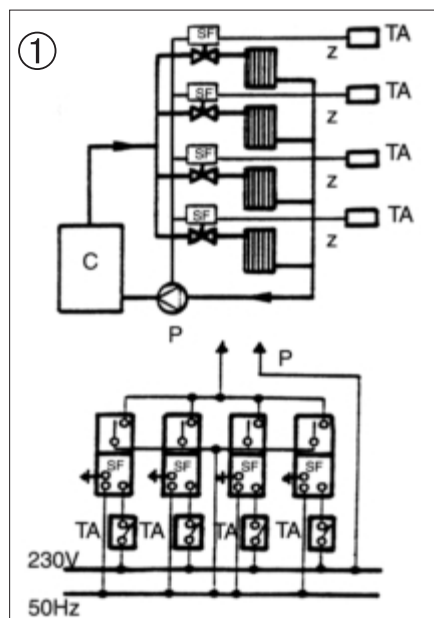

❷ COMO INSTALACIÓN PREVIA A LA CALDERA

Este sistema que incluye válvulas de 2 vías, se utiliza cuando el caudal es distinto a los requerimientos de almacenamiento del depósito de agua caliente. En este caso, deben elegirse las válvulas con diferentes salidas.

I = sistema de calefacción

TA = termostato ambiente

TB = termostato agua caliente (60°C)

SF = válvula desviadora

P = bomba de circulación