

## 08 RESISTENCIAS PARA AIRE FORZADO

### AL/ALG/ALEC “calefactores aleteados”

#### CARACTERÍSTICAS GENERALES:

- Elementos blindados en AISI 321 o AISI 304L de Ø8 mm para mods. AL y ALEC y Ø10 mm para mods. ALG.
- Aleta de aluzinc o chapa aluminizada de 25x50 mm para mods. AL y ALEC y 40x70 MM para modelos ALG.
- Rácores engrampados de acero zincado.
- Tensión normalizada ~230V.

#### OPCIONES:

- Todo inoxidable.
- Aleta soldada redonda de 30 mm de diámetro.
- Aleta helicoidal:
  - Para tubo Ø8mm: fleje acero inox. → Ø18, Ø24  
fleje hierro → Ø23
  - Para tubo Ø10mm: fleje acero inox. → Ø20, Ø26, Ø30  
fleje hierro → Ø25, Ø30
- Otras dimensiones, potencias y tensión disponibles bajo pedido.

#### CARACTERÍSTICAS PARTICULARES PARA MODELOS AL Y ALG:

- Temperatura máxima con  $v_{\text{aire}} = 2 \text{ m/seg}$  → 200°C.
- Temperatura máx. sin ventilación ( $v_{\text{aire}} = 0 \text{ m/seg.}$ ): 60°C.
- Para temperatura ambiente superior a 60°C es necesario ventilación forzada.
- Para temperatura de trabajo superior a 125°C es necesario aislar térmicamente los bornes de conexión de la zona de calentamiento.

#### ALETADOS CON ALETAS Y RACORES EN ACERO INOXIDABLE:

Bajo pedido, podemos suministrar también los calefactores aletados de las gamas AL y ALG con aletas y racores en acero inoxidable. El modelo es el mismo pero añadiendo TODO INOX detrás.

Para calcular su precio, multiplique el precio del modelo que necesita por los coeficientes que a continuación se exponen:

- Entre 12 y 23 unid. → x 2,4
- Entre 24 y 59 unid. → x 2,2
- Más de 60 unid. → x 1,9

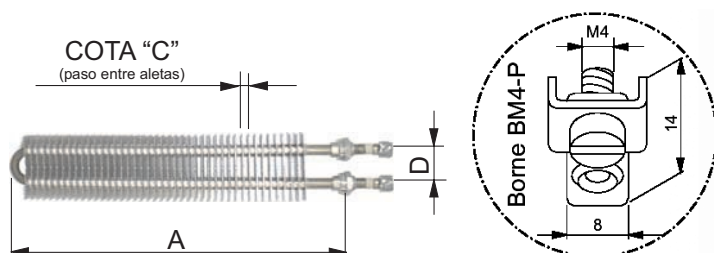

Descripción	Modelo	Cota A en mm	Wattios	W/cm <sup>2</sup> (*)
Aleta de 25x50 de Aluzinc o chapa aluminizada. Tubo AISI 321 o 304L Ø8 mm Racores M12x1,25 de acero zincado (long. Rosca 8 mm). Cota C = 5 mm Cota D = 25 mm	AL001	260	500	4,5
	AL002	300	600	4,6
	AL003	370	750	4,6
	AL004	430	850	4,4
	AL005	500	1000	4,4
	AL009	620	1250	4,3
	AL006	740	1500	4,3
	AL007	970	2000	4,3
Aleta de 40x70 de Aluzinc o chapa aluminizada. Tubo AISI 321 o 304L Ø10 mm Racores M14x1,25 de acero zincado (long. Rosca 11 mm). Cota C = 5,5 mm Cota D = 40 mm	ALG01	325	1000	5,3
	ALG02	470	1500	5,5
	ALG03	620	2000	5,4
	ALG04	760	2500	5,4
	ALG05	910	3000	5,4
	ALG06	1055	3500	5,5
Aleta de 25x50 de Aluzinc o chapa aluminizada Tubo AISI 321 o 304L Ø8 mm Racores M12x1,25 de acero zincado (long. Rosca 8 mm) Cota C = 5 mm Cota D = 25 mm	AL010 (1)	200	100	1,2
	AL012 (1)	200	150	1,8
	AL011 (1)	200	200	2,5

(\*) Los W/cm<sup>2</sup> se calculan respecto al tubo de la resistencia.

(1) La gama de calefactores aletados AL010, AL011 y AL012 está concebida para calefacción de armarios de maniobra u otras aplicaciones en las que la temperatura de trabajo sea similar.

**CALEFACTORES ALETADOS. GAMA ECONÓMICA**

**Características particulares para modelos ALEC**

- Sólo para aire acondicionado máximo 100°C con  $V_{\text{aire}} = 2$  m/seg.

Descripción	Modelo	Cota A en mm	Wattios	W/cm <sup>2</sup> (*)
Aleta de 25x50 de Aluzinc o chapa aluminizada. Tubo AISI 321 o 304L Ø8 mm Racores M12x1,25 de acero zincado (long. Rosca 8 mm). Cota C = 5 mm, Cota D = 25 mm	ALEC0,75	270	750	6,6
	ALEC1	370	1000	6,2
	ALEC1,5	500	1500	6,7
	ALEC2	640	2000	6,8

(\*) Los W/cm<sup>2</sup> se calculan respecto al tubo de la resistencia.

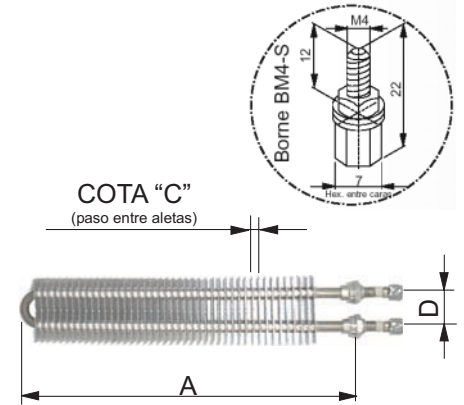

**08 CALEFACTOR FORMA "U" CON RACORES DE LATÓN**

**CARACTERÍSTICAS GENERALES:**

- Elementos tubulares blindados en cobre niquelado o acero inoxidable AISI 304I o AISI 321 DE Ø8 mm, resistencia aislada con óxido de magnesio electrofundido y comprimido por laminación.
- Rácores de latón de M-13 x 1,25 mm, soldados al tubo con aleación de plata.
- Tensión normalizada ~230V.

Descripción	L mm	Rosca	Wattios	W/cm <sup>2</sup>	Material tubo
U001	180	M13	500	8,3	acero inox.
U001C	180	M13	500	8,3	cobre niq.
U002	260	M13	750	7,5	acero inox.
U002C	260	M13	750	7,5	cobre niq.
U003	350	M13	1000	7	acero inox.
U003C	350	M13	1000	7	cobre niq.
U004	520	M13	1500	6,6	acero inox.
U004C	520	M13	1500	6,6	cobre niq.
U005	680	M13	2000	6,5	acero inox.
U005C	680	M13	2000	6,5	cobre niq.

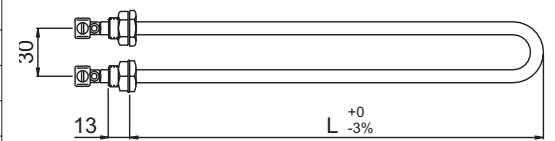

**09 BATERÍAS ELÉCTRICAS PARA AIRE ACONDICIONADO**

**Mini SOPOR, gamas BSMC y MNS**

**CARACTERÍSTICAS GENERALES:**

- Chasis en Fe galvanizado. Opcionalmente y bajo pedido, chasis en acero inoxidable.
- Elementos calefactores con espiral de hilo de aleación de Ni-Cr calidad 80-20, soportados por pasamuros de esteatita.
- Cable de conexión de 500 mm incluida Toma de tierra.
- Pueden trabajar hasta velocidades mínimas de 2,5 m/seg.
- Termostato de protección integrado de 85°C.
- Tensión normalizada ~230V.

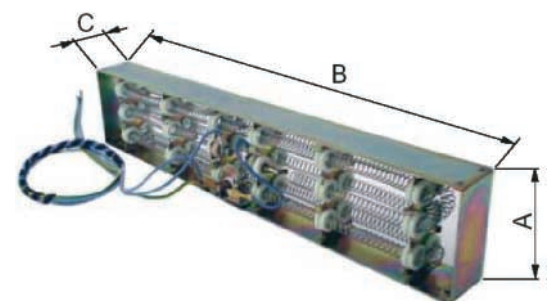

Modelo	Dimensiones en mm			Voltios	Wattios
	A	B	C		
BSMC2	160	260	30	~230	2000
BSMC2,5	160	260	30	~230	2500
BSMC3	160	260	30	~230	3000
MNS2,3	88	415	40	~230	2300
MNS3,1	88	415	40	~230	3100