

# 01 FILTRO PARA LÍQUIDOS CON PREFILTRACIÓN CENTRIFUGA CINTROPUR®

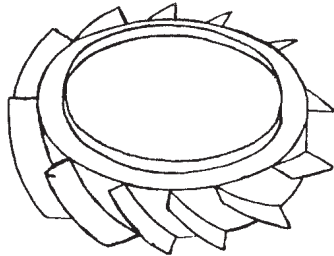

Hélice centrífuga



La fuerza centrífuga del fluido separa las partículas “pesadas” precipitándolas al fondo del vaso, mientras la tela filtrante asegura la filtración final de acuerdo con el micronaje elegido.

## VENTAJAS

- Filtración prácticamente sin acumulación.
- Baja pérdida de carga.
- Caudal elevado y constante.
- Alto grado de auto-limpieza.
- Fácil regeneración.

## DATOS TÉCNICOS

- Grados de filtración: 10, 25 y 100 micras.
- Temperatura máxima: 50°C en servicio continuo.
- Pérdida de carga inicial: de 0,4 a 1 Kg/cm<sup>2</sup>, según caudal.
- Presión máx. de trabajo: hasta 10 Kg/cm<sup>2</sup>

Clase de filtro	Doméstico			Industrial		
	NW 18	NW 25	NW 32	NW 50	NW 62	NW 80
Tipo						
Diámetro de conexión	3/4"	1"	1-1/4"	2"	2-1/2"	3"
Caudal medio en lts/h	2.000	5.000	7.000	15.000	35.000	50.000
Caudal máx. en lts/h con $\Delta p=1 \text{ Kg/cm}^2$	9.000	11.000	13.000	40.000	65.000	80.000
Control de funcionamiento del filtro	La transparencia del vaso permite el control visual del medio filtrante. Manómetros opcionales.			Dos manómetros indican en todo momento la pérdida de carga. El vaso es igualmente transparente.		
Cierre del filtro	El vaso se rosca manualmente en el cabezal del filtro. Junta tórica			El vaso se monta manualmente mediante una abrazadera. Junta tórica.		
Conexionado del filtro	Manual, sin herramientas, mediante rácords que se suministran con el filtro.			Las conexiones roscadas de entrada y salida se adaptan a los accesorios normales del mercado.		

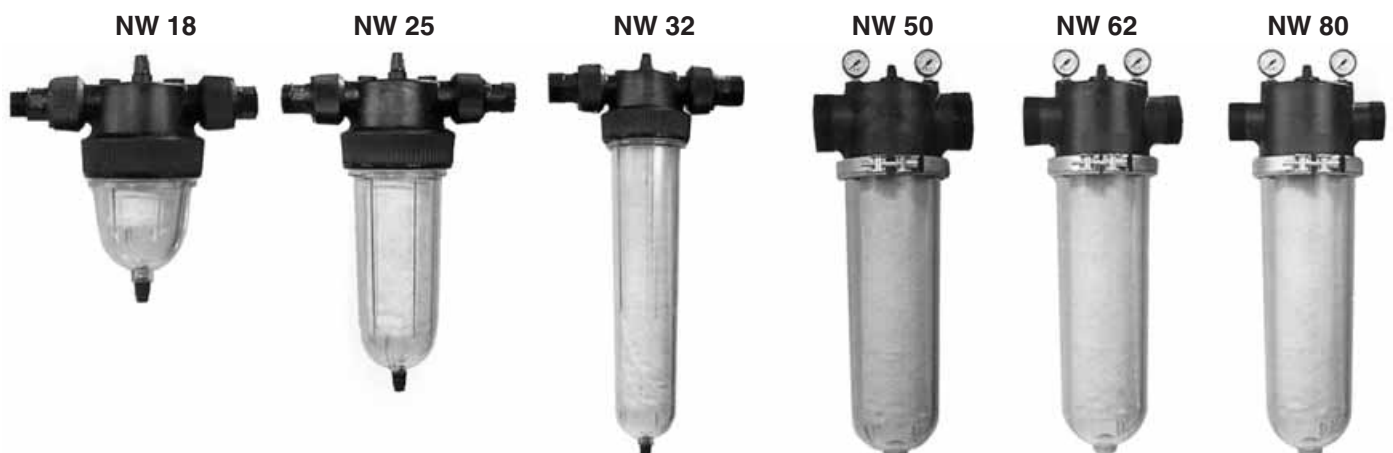

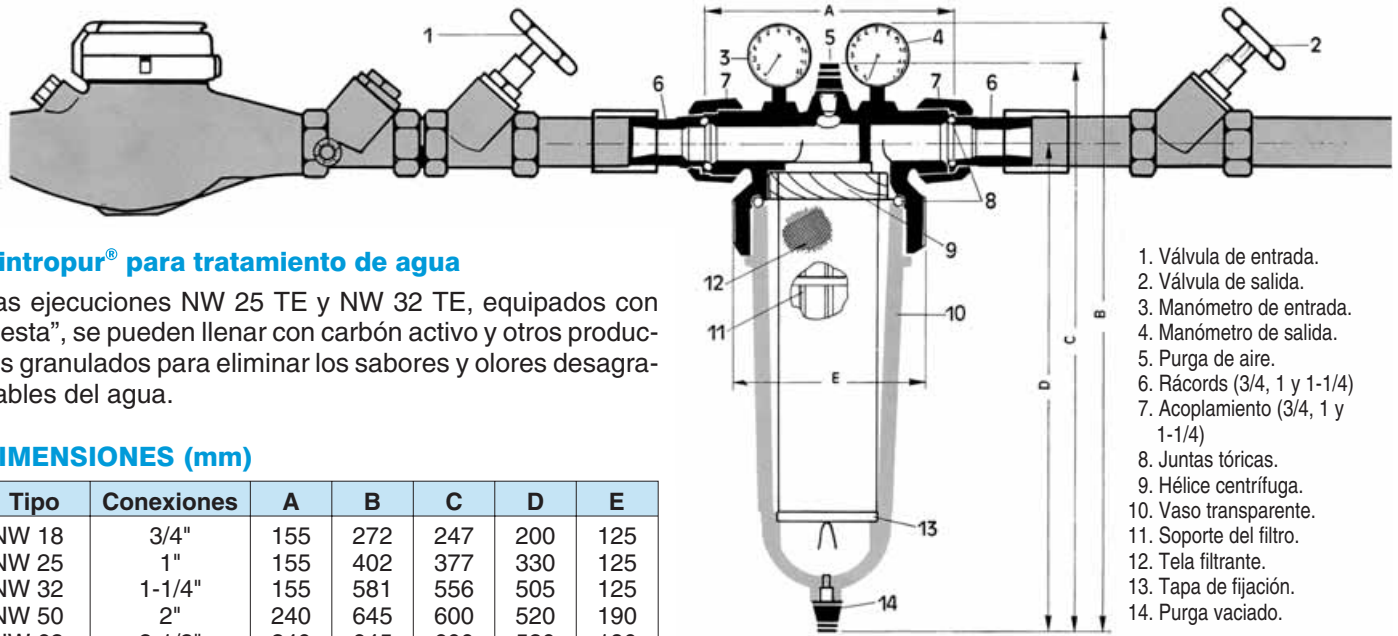

### Cintropur<sup>®</sup> para tratamiento de agua

Las ejecuciones NW 25 TE y NW 32 TE, equipados con "cesta", se pueden llenar con carbón activo y otros productos granulados para eliminar los sabores y olores desagradables del agua.

### DIMENSIONES (mm)

Tipo	Conexiones	A	B	C	D	E
NW 18	3/4"	155	272	247	200	125
NW 25	1"	155	402	377	330	125
NW 32	1-1/4"	155	581	556	505	125
NW 50	2"	240	645	600	520	190
NW 62	2-1/2"	240	645	600	520	190
NW 80	3"	240	645	600	520	190

1. Válvula de entrada.
2. Válvula de salida.
3. Manómetro de entrada.
4. Manómetro de salida.
5. Purga de aire.
6. Rácorcs (3/4, 1 y 1-1/4)
7. Acoplamiento (3/4, 1 y 1-1/4)
8. Juntas tóricas.
9. Hélice centrífuga.
10. Vaso transparente.
11. Soporte del filtro.
12. Tela filtrante.
13. Tapa de fijación.
14. Purga vaciado.

### MATERIALES

Construidos de materiales sintéticos de primera calidad, los filtros **cintropur<sup>®</sup>** son perfectamente aptos para productos alimenticios y agua potable.

- **Cabezal:** polipropileno reforzado con fibra de vidrio.
- **Vaso:** estireno acrilonitril (SAN) reforzado con fibra de vidrio transparente y resistente a los impactos.
- **Hélice y tapa de fijación:** polipropileno.
- **Telas filtrantes:** fibras de poliéster no tejidas, no fieltro.
- **Juntas tóricas:** caucho de nitrilo butadieno (NBR).

### REGENERACIÓN DEL FILTRO

- ¡No hacen falta herramientas!

### INSTRUCCIONES DE MONTAJE

Los filtros se entregan preparados para su montaje. Esto debe efectuarse siempre en conducciones horizontales. Para agua,

colocado inmediatamente después del contador entre dos válvulas.

Comprobar que la dirección de la flecha indicada en el cabezal del filtro corresponda a la dirección del flujo del líquido.

- **Modelos domésticos:** fijar el filtro sobre conducto manualmente mediante los acoplamientos de los racords. Cada racord lleva una junta tórica para garantizar la estanqueidad.
- **Modelos industriales:** fijación mediante racords metálicos normalizados.

### PUESTA EN MARCHA

Abrir la purga de aire, abrir la válvula de paso de entrada y hacer salir el aire, cerrar la purga de aire y abrir la válvula de paso de salida.

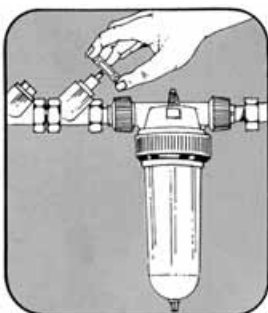

**1** Cerrar las válvulas. Abrir las purga.

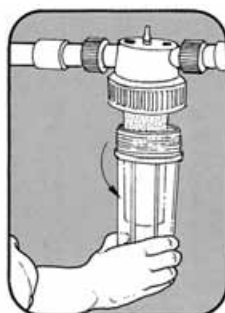

**2** Desmontar el vaso del filtro.

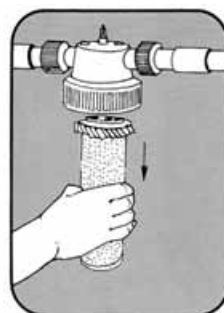

**3** Quitar el soporte del filtro.

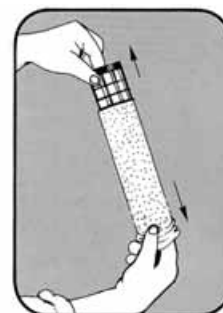

**4** Retirar la tela filtrante. Lavar o cambiar.



**5** Montar todo de nuevo sin olvidar las juntas tóricas.

### APLICACIONES

- Aceites de corte (taladrina, etc.)
- Aceites minerales.
- Aceites vegetales.
- Agua
- Agua de mar.
- Colas.
- Colorantes.
- Glicerina.
- Leche.
- Licores.
- Refrescos.
- Tintas.
- Vinagres.
- Vinos.
- Zumos de frutas.