

**06 VENTILADOR DE CHIMENEA
TIRACAMINO**

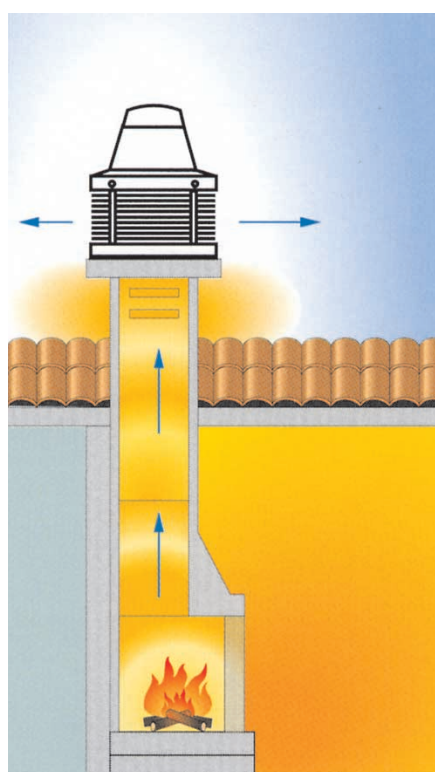

El activador de tiraje para chimeneas de leña

- ✓ **Construido en acero y protegido con pintura anticorrosiva, resiste todos los agentes atmosféricos incluso en ambientes marinos.**
- ✓ **Estudiado para aspirar los humos calientes de las chimeneas (200°C).**
- ✓ **Motor de inducción montado sobre cojinetes de bola resistente a elevadas temperaturas de trabajo durante largos periodos de funcionamiento.**
- ✓ **Opcional: regulador de velocidad electrónico para controlar la cantidad de aire a extraer en función de las necesidades reales.**
- ✓ **No precisa un mantenimiento periódico pues el especial diseño de la turbina no posibilita la acumulación de hollín.**
- ✓ **Para la seguridad del producto está dotado de un cable metálico para fijarlo a la base del ventilador.**

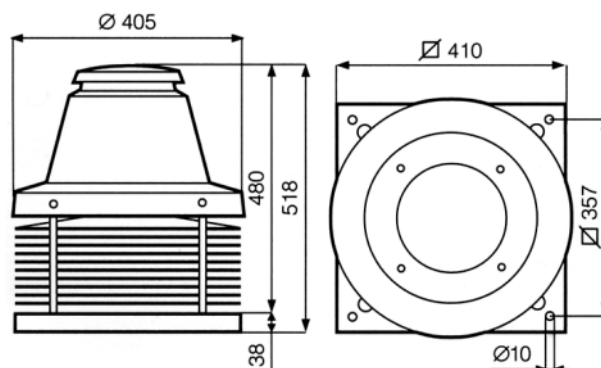
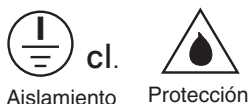

Características técnicas:

Modelo	TIRACAMINO
Código	VD 06 101
Tensión	220-240V 50Hz
Potencia	120 W
Intensidad	0,5 A
Motor	1400 r.p.m
Caudal aire máximo	750 m ³ /h
Presión máxima	19 mm.c.d.a
Nivel sonoro	PWL 64 dB(A) Lps 52 dB(A) 3 m
Boca aspiración	Ø 170 mm
Peso	14,3 Kg

